

Amplificadores MATV 1 salida / Amplificadores MATV 1 saída / Amplificateurs MATV 1 sortie / 1 Out MATV amplifiers / Усилитель эфирный с 1 выходом

Ref. 4509

ES INSTRUCCIONES DE SEGURIDAD

- Antes de manipular o conectar el equipo leer este manual.
- Para reducir el riesgo de fuego o choque eléctrico, no exponer el equipo a la lluvia o a la humedad.
- No quitar la tapa del equipo sin desconectarlo de la red.
- No obstruir las ranuras de ventilación del equipo.
- Deje un espacio libre alrededor del aparato para proporcionar una ventilación adecuada.
- El aparato no debe ser expuesto a caídas o salpicaduras de agua. No situar objetos o recipientes llenos de agua sobre o cerca del aparato si no se tiene la suficiente protección.
- No situar el equipo cerca de fuentes de calor o en ambientes de humedad elevada.
- No situar el equipo donde pueda estar sometido a fuertes vibraciones o sacudidas.
- La tensión de alimentación de este producto es de: 99-264V ~ 50/60Hz.
- Si algún líquido u objeto se caiera dentro del equipo, por favor recorra al servicio técnico especializado.
- Para desconectar el equipo de la red, tire del conector, nunca del cable de red.
- No conectar el equipo hasta que todas las demás conexiones hayan sido efectuadas.
- La base de enchufe al que se conecte el equipo debe estar situada cerca de éste y será fácilmente accesible.

PT INSTRUÇÕES DE SEGURANÇA

- Antes de utilizar ou ligar o equipamento leia este manual.
- Para reduzir o risco de provocar fogo ou um choque eléctrico, não exponha o equipamento à luz ou à humidade.
- Não trocar a tampa do equipamento sem o desligar da rede.
- Não obstrua as ranhuras de ventilação do equipamento.
- Deixe um espaço livre ao redor do aparelho para proporcionar uma ventilação adequada.
- O aparelho não deve ser exposto a possíveis derrames ou salpicos de água. Não colocar objetos ou recipientes com água por cima ou por perto do aparelho se estes não tiverem a suficiente proteção.
- Não colocar o equipamento perto de fontes de calor ou em ambientes com humidade elevada.
- Não colocar o equipamento onde possa estar submetido a fortes vibrações ou sacudidas.
- A tensão de alimentação deste produto é de: 99-264V ~ 50/60Hz.
- Se algum líquido ou objecto caia dentro do equipamento, por favor recorra a um serviço técnico especializado.
- Para desligar o equipamento da rede, tire do conector, nunca do cabo de rede.
- Não ligar o equipamento até que todas as demais ligações do equipamento tenham sido efectuadas.
- A fonte de ligação à qual se liga o equipamento deve estar situada perto deste e terá de ser facilmente acessível.

FR CONSIGNES DE SÉCURITÉ

- Lire la notice avant de manipuler ou brancher l'appareil.
- Afin de réduire le risque d'incendie ou de décharge électrique, ne pas exposer l'appareil à la pluie ou à des projections d'eau.
- Ne pas retirer le couvercle de l'appareil sans le débrancher.
- Ne pas obstruer les entrées de ventilation.
- Merci de permettre la circulation d'air autour de l'appareil.
- L'appareil ne doit pas être exposé à des chutes ou projections d'eau. Ne pas placer d'objets ou de récipients contenant de l'eau à proximité immédiate sans protection.
- Ne pas placer l'appareil près d'une source de chaleur ou dans un milieu fortement humide.
- Ne pas placer l'appareil dans un lieu exposé à de fortes vibrations ou secousses.
- La tension d'alimentation de ce produit est de: 99-264V ~ 50/60Hz.
- Si un liquide / objet tombe à l'intérieur de l'appareil, référez-en au service technique spécialisé.
- Pour débrancher du secteur, tirez sur la prise et jamais sur le câble.
- Ne pas brancher l'appareil avant que toutes les autres connexions aient été effectuées.
- La prise à laquelle l'appareil sera branché doit être située à proximité et facilement accessible.

EN SAFETY INSTRUCTIONS

- Before handling or connecting the equipment, please read this manual.
- In order to reduce the risk of fire or electric shock, do not expose the equipment to rain or moisture.
- Do not take the cover off the equipment without disconnecting it from the mains.
- Do not obstruct the equipment's ventilation system.
- Please allow air circulation around the equipment.
- The equipment must not come into contact with water or even be splashed by liquids. Do not place containers with water on or near the equipment if it is not adequately protected.
- Do not place the equipment near sources of heat or in excessively moisture conditions.
- Do not place the equipment where it may be affected by strong vibrations or knocks.
- The powering supply of this product is: 99-264V ~ 50/60Hz.
- If any liquid or object falls inside the equipment, please contact a specialized technician.
- To disconnect the equipment from the mains, pull from the connector, and never pull from the cable.
- Do not connect the equipment until all the other connections have been made.
- The mains socket that is going to be used to connect the equipment should be located nearby and should be easily accessible.

IT ISTRUZIONE PER LA SICUREZZA

- Prima di utilizzare o collegare il prodotto, prego leggere per intero il presente manuale.
- Per evitare il rischio di incendio o folgorazione, non esporre il prodotto alla pioggia o all'umidità.
- Non togliere il coperchio dell'alimentatore senza prima averlo staccato dalla rete.
- Non ostruire le feritoie per la ventilazione.
- Permettere la circolazione d'aria intorno al prodotto.
- Il prodotto non deve entrare in contatto con acqua o essere bagnato da liquidi. Non posizionare recipienti contenenti acqua sopra o vicino al prodotto si non adeguatamente protetto.
- Non mettere il prodotto vicino a fonti di calore o in posti con umidità eccessiva.
- Non posizionare il prodotto in luoghi soggetti a forti vibrazioni o sollecitazioni meccaniche.
- L'alimentazione di questo prodotto è: 99-264V ~ 50/60Hz.
- Se del liquido o qualsiasi oggetto penetra nel prodotto scollegarlo immediatamente dalla rete e contattare un tecnico.
- Per scollegare il prodotto dalla rete, non tirare il cavo ma solo la spina.
- Collegare l'alimentatore alla rete solo dopo aver effettuato tutte le altre connessioni.
- La presa di rete deve essere vicina al prodotto per garantire un ottimo funzionamento.

РУС ИНСТРУКЦИИ ПО БЕЗОПАСНОСТИ

- Перед подключением оборудования прочтите данное руководство.
- Во избежание пожара или поражения электрическим током, не подвергайте оборудование воздействию дождя или влаги.
- Перед тем как открыть устройство убедитесь в том, что оно отключено от сети.
- Запрещается блокировать или закрывать вентиляционные отверстия.
- Пожалуйста, обеспечьте циркуляцию воздуха вокруг оборудования.
- Избегайте падения устройства или брызг воды. Не ставьте сосуды с водой на или вблизи устройства при отсутствии дополнительной защиты.
- Не устанавливайте устройство вблизи источников тепла или в чрезмерно влажной среде.
- Не устанавливайте оборудование там, где есть сильная вибрация.
- Внимание: высокое напряжение: 99-264В ~ 50/60Гц.
- В случае попадания жидкости или какого-либо предмета внутрь устройства, пожалуйста, обратитесь в специализированный сервис центр.
- Для отсоединения устройства от электросети, дерните за коннектор, но ни в коем случае за кабель электропитания.
- Не подключайте устройство к сети, пока все остальные подключения не выполнены.
- Розетка, в которую включается устройство должна быть легко доступна и расположена вблизи от устройства.

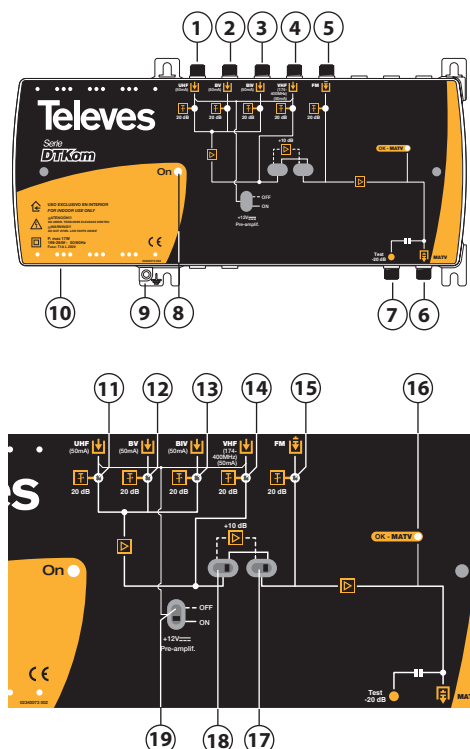

1. **UHF.** Entrada UHF (Salida corriente para previos) / Entrada UHF (Saída de corrente para prés) / Entrée UHF (Sortie de télé alimentation) / UHF input (Current output for preamplifiers) / Entrada UHF (Uscita corrente per pre) / Вход ДМВ (выход тока для предус.).
2. **BV.** Entrada BV (Salida corriente para previos) / Entrada BV (Saída de corrente para prés) / Entrée BV (Sortie de télé alimentation) / BV input (Current output for preamplifiers) / Entrada BV (Uscita corrente per pre) / Вход МВ5 (выход тока для предус.).
3. **BIV.** Entrada BIV (Salida corriente para previos) / Entrada

BIV (Saída de corrente para prés) / Entrée BIV (Sortie de télé alimentation) / BIV input (Current output for preamplifiers) / Entrada BIV (Uscita corriente per pre) / Вход МВ4 (выход тока для предус.).

4. **VHF.** Entrada VHF (Salida corriente para previos) / Entrada VHF (Saída de corriente para prés) / Entrée VHF (Sortie de télé alimentation) / VHF input (Current output for preamplifiers) / Entrada VHF (Uscita corriente per pre) / Вход МВ (выход тока для предус.).
5. **FM.** Entrada FM (Sin corriente para previos) / Entrada FM (Sem corrente para prés) / Entrée FM (Sans télé alimentation) / FM input (Without line powering) / Entrada FM (Senza corrente per preamplificatori) / Вход FM (без выход тока для предус.).
6. **MATV.** Salida MATV / Saída MATV / Sortie MATV / MATV output / Uscita MATV / Эфирный выход.
7. **MATV TEST.** Test salida MATV / Teste de saída MATV / Sortie Test MATV / MATV output test / Test uscita MATV / Эфирный тестовый выход.
8. **LED de encendido / LED de ligado / LED d'allumage / On LED / LED di accensione / LED ВКЛ.**
9. **Conexión para toma de tierra / Ligaçõa à terra / Branchement pour prise de terre / Ground connection / Conessione per presa a terra / Подключение заземления.**
10. **Entrada alimentación red / Entrada alimentação rede / Entrée d'alimentation du réseau / Mains supply input / Entrada alimentazione rete / Вход сети питания.** 99-264V ~ 50/60 Hz.
11. **Atenuador entrada UHF / Atenuador entrada UHF / Atténuateur entrée UHF / UHF input attenuator / Attenuatore entrata UHF / Вх. аттенуатор ДМВ.**

12. **Atenuador entrada BV / Atenuador entrada BV / Atténuateur entrée BV / BV input attenuator / Attenuatore entrata BV / Вх. аттенуатор МВ5.**

13. **Atenuador entrada BIV / Atenuador entrada BIV / Atténuateur entrée BIV / BIV input attenuator / Attenuatore entrata BIV / Вх. аттенуатор МВ4.**

14. **Atenuador entrada VHF / Atenuador entrada VHF / Atténuateur entrée VHF / VHF input attenuator / Attenuatore entrata VHF / Вх. аттенуатор МВ.**

15. **Atenuador entrada FM / Atenuador entrada FM / Atténuateur entrée FM / FM input attenuator / Attenuatore entrata FM / Вх. аттенуатор FM.**

16. **LEDs de estado. Encendido indica presencia de señal / LEDs de estado. Ligado indica presença de sinal / LEDs d'état. Allumé indique la présence d'une signal / Status LEDs. "On" position means signal presence / LEDs di stato. Acceso indica presenza del segnale / Индикаторы LED. ВКЛ. говорит о наличии сигнала.**

17. **0 ↔ 10dB** Selección de ganancia (alta - baja) / Seleçõa de ganho (alto - baixo) / Choix de gain (fort - faible) / Gain selection (high - low) / Selezione guadagno (alto - basso) / Выбор усиления (сильное-слабое).

18. **0 ↔ 10dB** Selección de ganancia (alta - baja) / Seleçõa de ganho (alto - baixo) / Choix de gain (fort - faible) / Gain selection (high - low) / Selezione guadagno (alto - basso) / Выбор усиления (сильное-слабое).

19. **OFF ↔ ON** Switch selección tensión alimentación a previos 12 Vdc (ON/OFF) / Switch seleçõa da tensão de alimentação para prés 12 Vdc (ON/OFF) / Switch choix de télé alimentation 12Vdc (ON/OFF) / Power Voltage Selection switch for preamplifiers 12 Vdc (ON/OFF) / Selezione della tensione di alimentazione per il pre 12 Vdc (ON/OFF) / Переключатель для выбора напряжения питания предусилителей 12 В пост.т. (ВКЛ./ВЫКЛ.).

TECH INFO							
		4509					
		UHF	BV	BIV	VHF	FM	
←... MHz ...→		MHz	470 ... 862	614 ... 862	470 ... 590	174 ... 400	88 ... 110
 0 10	 G	dB	52	50	50	45	30
			40	38	38	32	-
 V _{out} dBmV	 Test dB	dBμV (dBmV)	132 (72) ⁽¹⁾				
			129 (69) ⁽²⁾				
			126 (66) ⁽³⁾				
			120 (60) ⁽⁴⁾				
			113 (53) ⁽⁵⁾				
 NF Test	dB	10	11	11	7	12	
		-20					
 V _{dc} /mA	V _{dc}	12	12	12	12	-	
		mA					
 V _~	V _~	99 ... 264 / 50-60 Hz					
		W / mA	7 / 115 @ 99 V _~		7 / 75 @ 196 V _~		
 W / mA	OFF	10 / 165 @ 99 V _~					
	ON	10 / 105 @ 196 V _~					
 IP	IP	20					
		MIN ... MAX					
 °C (°F)	°C (°F)	-5 ... +45 (23 ... 113)					
		g (lb)					
 mm (in)	mm (in)	280 x 142 x 48 (11 x 5,6 x 1,9)					

(1) IMD3 (2 tones, -35 dB) (2) DIN 45004B (3) IMD3 (2 tones, -60 dB) (4) IMD2 (2 tones, -60 dB) (5) CTB, CSO, XMOD (35 tones, -60 dB)

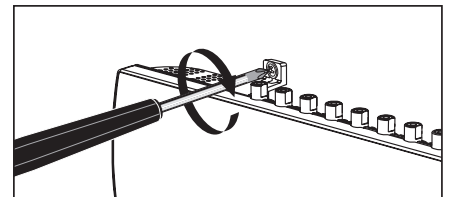
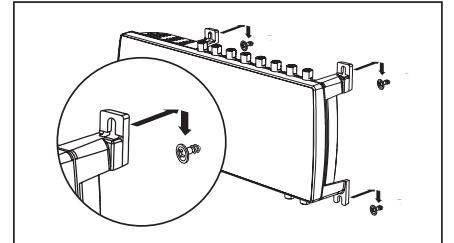
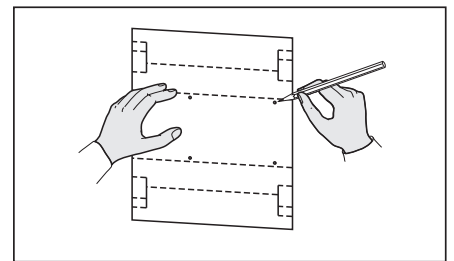

Ejemplo de aplicación / Exemplo de aplicação / Exemple d'application / Application example / Esempio di applicazione / Пример применения

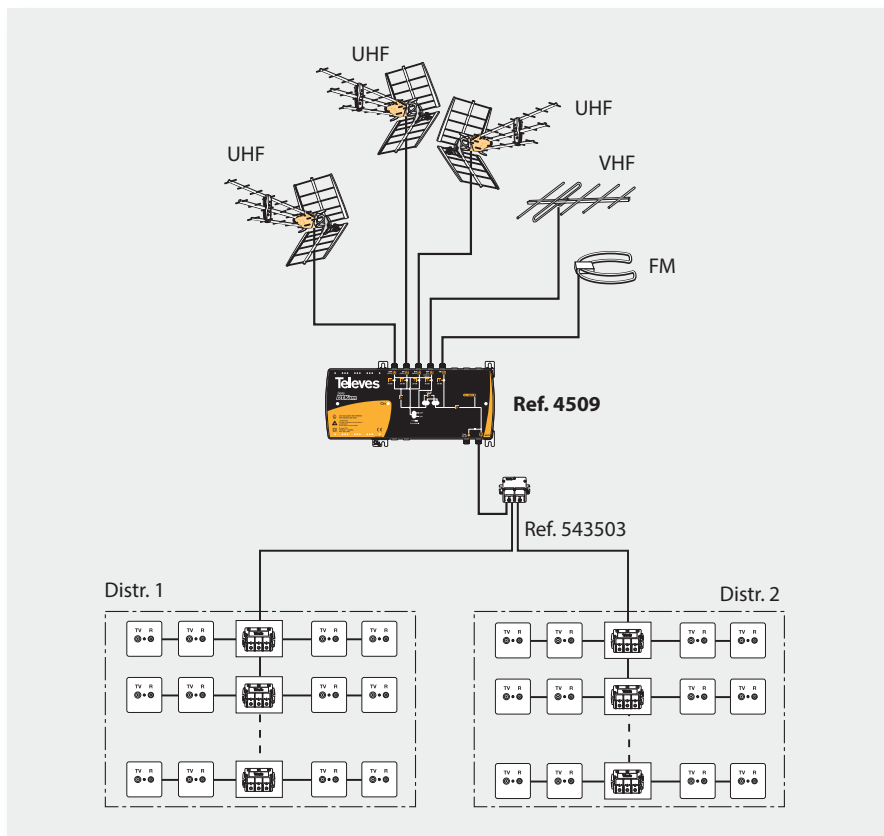

ТЕХНИЧЕСКИЙ ПАСПОРТ ИЗДЕЛИЯ

Назначение: Гамма усилителей, предназначенных для использования как в ГС так и в распределительной сети. Имеют удобное расположение микропереключателей и триммеров, манипулирующихся извне.

Технические характеристики: Приведены в таблице.

Конструкция и порядок установки: Иллюстрации на рисунках типового применения.

Утилизация: Данное изделие не представляет опасности для жизни и здоровья людей и для окружающей среды, после окончания срока его службы утилизация производится без специальных мер защиты окружающей среды.

Гарантия изготовителя: Производитель дает два года гарантии с момента покупки для стран ЕЭС. Для стран, не входящих в ЕЭС, применяются юридические гарантии данной страны на момент покупки. Для подтверждения даты покупки сохраняйте чек.

В течение гарантийного срока Производитель бесплатно устраняет неполадки, вызванные бракованными материалами или дефектами, возникшими по вине Производителя.

Условия гарантийного обслуживания: Условия гарантийного обслуживания не предусматривают устранение ущерба, возникшего вследствие неправильного использования или износа изделия, форс-мажорных обстоятельств или иных факторов, находящихся вне контроля Производителя.

Лицензии и товарные знаки: Качество оборудования Производителя подтверждено международными сертификатами CE и ISO 9001, а также регулирующими лицензиями и сертификатами соответствующих стран.

Televes, S.A., CIF: A15010176, Rua/Benefica de Conxo, 17, 15706 Santiago de Compostela, SPAIN, tel.: +34 981 522200, televes@televes.com. Произведено в Испании.

Дата изготовления указана на упаковочной этикетке: D. мм/гг (мм = месяц / гг = год).

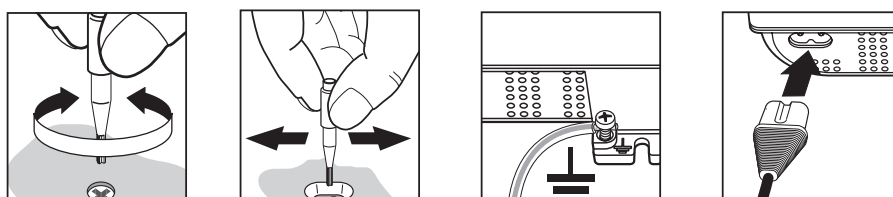

DECLARACIÓN DE CONFORMIDAD ■ DECLARATION OF CONFORMITY ■
 DECLARAÇÃO DE CONFORMIDADE ■ DECLARATION OF CONFORMITY ■
 DICHIARAZIONE DI CONFORMITÀ ■ DEKLARACJA ZGODNOŚCI ■
 KONFORMITÄTSERKLÄRUNG ■ ΠΙΣΤΟΠΟΙΗΤΙΚΟ ΣΥΜΜΟΡΦΩΣΗΣ ■
 FÖRSÄKRAN OM ÖVERENSSTÄMMELSE ■ ДЕКЛАРАЦИЯ СООТВЕТСТВИЯ
 ▶ <https://doc.televes.com>

