

Repartidores EMC / Repartidores EMC / Répartiteurs EMC / Splitters EMC / موزع EMC

Refs. / 544902 , 543902 , 542902 , 541302 المرجع

541302

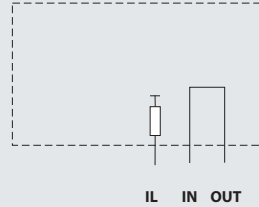
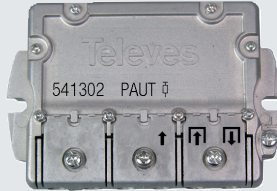

542902

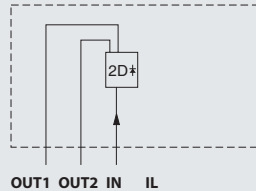
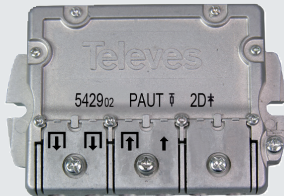

543902

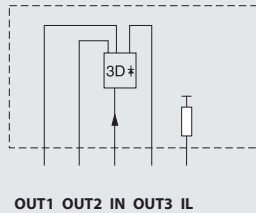
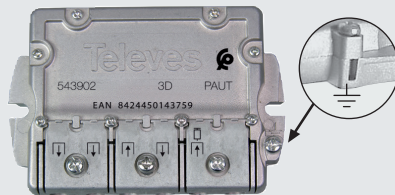

544902

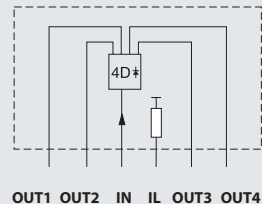

خصائص تقنية	Características técnicas	Características técnicas	Spécifications techniques	Technical specifications			541302	542902	543902	544902
هامش التردد	Margen freq.	Margem freq.	Marge fréq.	Freq. range		MHz	5 - 2400 MHz			
تخفيف إشارة مدخل - مخرج	Atenuación IN - OUT	Atenuação IN - OUT	Atténuation IN - OUT	Attenuation IN - OUT	dB (typ)	5 - 47 MHz	< 9	4,4	8,5	9,3
						47 - 862 MHz	< 9,3	4,5	9	9
						950 - 2400 MHz	< 1	4,3	8	7,5
تخفيف إشارة مدخل - مخرج 3	Atenuación IN - OUT3	Atenuação IN - OUT3	Atténuation IN - OUT3	Attenuation IN - OUT3	dB (typ)	5 - 47 MHz	-	-	5,5	-
						47 - 862 MHz	-	-	5	-
						950 - 2400 MHz	-	-	4	-
الرفض بين المخرجات	Rechazo entre salidas	Rejeição entre saídas	Réjéct entre sorties	Rejection between outputs	dB (typ)	5 - 862 MHz	-	> 15	> 15	> 17
						950 - 2400 MHz	-	> 15	> 15	> 15
التوتر الأقصى	Tensión máx.	Tensão máx.	Voltage max.	Max. voltage		V	40			
التيار الأقصى	Corriente máx.	Corrente máx.	Courant max.	Max. current	OUT - IN	mA	300 *			
انخفاض التيار	Caida D.C.	Queda de DC.	Chute tension	Drop out volt.	OUT - IN		0	0,35 V (typ) @150 mA		

ES

(*) Sobreparar el valor indicado puede provocar fallos irreversibles.

Nota: El paso de corriente sólo es posible de las salidas hacia la entrada.

PO

(*) Ultrapassar o valor indicado pode provocar falhas irreversíveis.

Nota: A passagem de corrente só é possível das saídas para a entrada.

FR

(*) Le non-respect de la valeur indiquée peut entrainer des dommages irréversibles.

Nota: Passage de courant des sorties vers l'entrée exclusivement.

UK

(*) Exceeding the indicated value can cause irreversible errors

Nota: The DC pass can only go from the outputs to the input.

AR

يمكن أن يؤدي تجاوز القيمة المشار إليها إلى حدوث إخفاقات لا رجعة فيها.

ملاحظة: إن مرور التيار ممكن فقط من المخرجات إلى المدخل.

Accesorio / Acessório / Accessoire / Accessory / مستلزمات إضافية



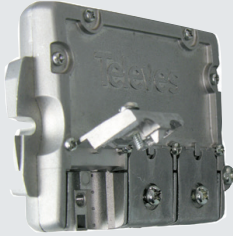

Anclaje de brida para facilitar el conexionado
 Encaixe da braçadeira para facilitar a ligação
 Fixation de la bride pour simplifier la connexion
 Cable clamp joint for easy connection.

مثبت قامطات الخراطي لتسهيل الضم

8 mm
max.

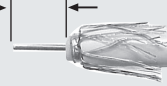

Ø 6,5 mm

8 mm
max.



Ø 6,5 mm

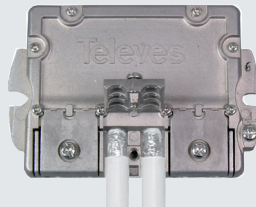

Mismo pelado para cables de una misma brida.
 Mesmo descarnado para cabos da mesma braçadeira
 Même découpe du câble par bride
 Same stripping for cables with the same clamp.

نفس تجريد الكابلات لنفس قامطة الخرطوم

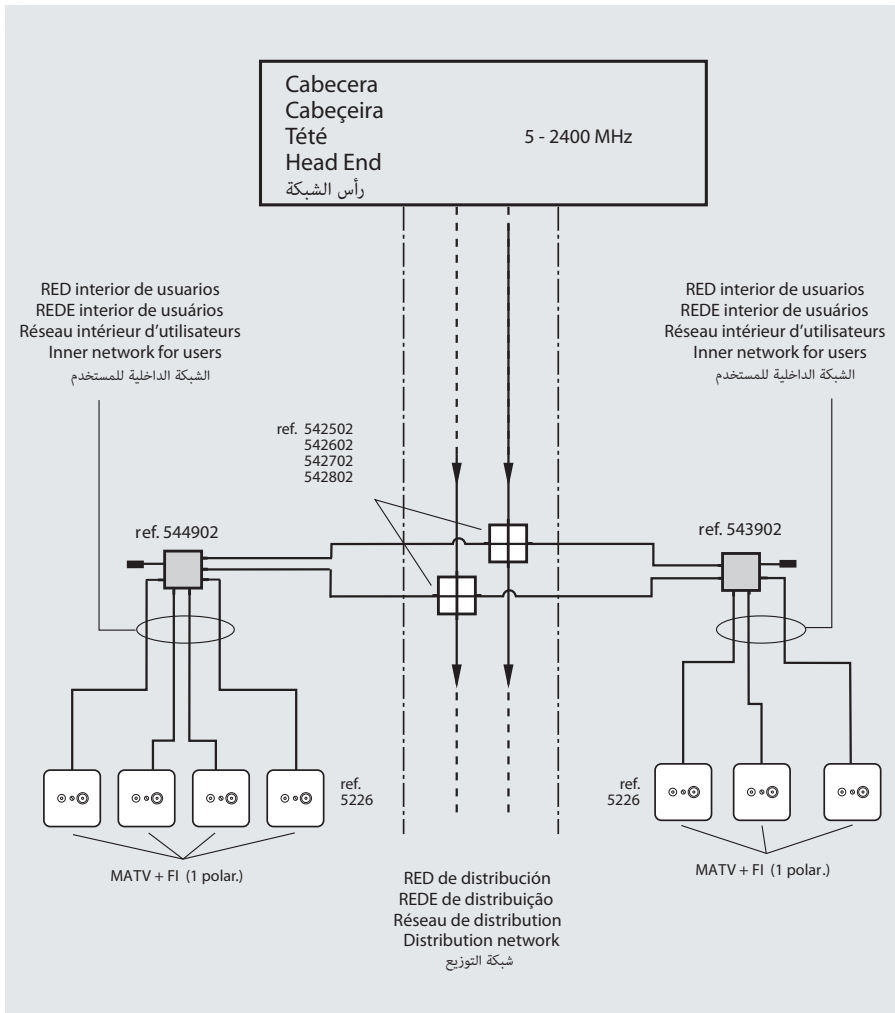

DECLARACIÓN DE CONFORMIDAD ■ DECLARATION OF CONFORMITY ■ DECLARAÇÃO DE CONFORMIDADE ■ DECLARATION DE CONFORMITE ■ DICHIARAZIONE DI CONFORMITÀ ■ DEKLARACJA ZGODNOŚCI ■ KONFORMITÄTSEKRLÄRUNG ■ ΠΙΣΤΟΠΟΙΗΤΙΚΟ ΣΥΜΜΟΡΦΩΣΗΣ ■ FÖRSÄKRAN OM ÖVERENSSTÄMMELSE ■ ДЕКЛАРАЦИЯ СООТВЕТСТВИЯ ■ بيان المطابقة ■ <https://doc.televes.com>

Televes S.A. Rúa B. de Conxo, 17 - 15706 Santiago de Compostela - Spain Tel.: +34 981 522200 www.televes.com

