

LUNIXSLIM XL

Soporte Fijo para Televisión

MÍNIMA
DISTANCIA
2,2 cm
entre TV y pared



CARACTERÍSTICAS DESTACADAS

100"
MAX

MAX
75KG

100"
47"

VESA
max
900x600

ESPECIFICACIONES TÉCNICAS

- Diseñado para reducir al máximo la distancia entre la pared y el TV (22 mm).
- Fabricado en acero laminado en frío para garantizar calidad y seguridad.
- Proceso de pintura especial de alta protección y respetuoso con el medioambiente.
- Fijación con bloqueo automático y doble tirador para liberar la fijación.
- Incluye un nivel de burbuja magnético para facilitar la tarea de instalación.

Opciones VESA:

200x200, 300x300, 400x200, 400x400, 600x400, 800x600, 900x600

UNIDADES
DE EMBALAJE: 5 

8 436606 900437 

DETALLES TÉCNICOS

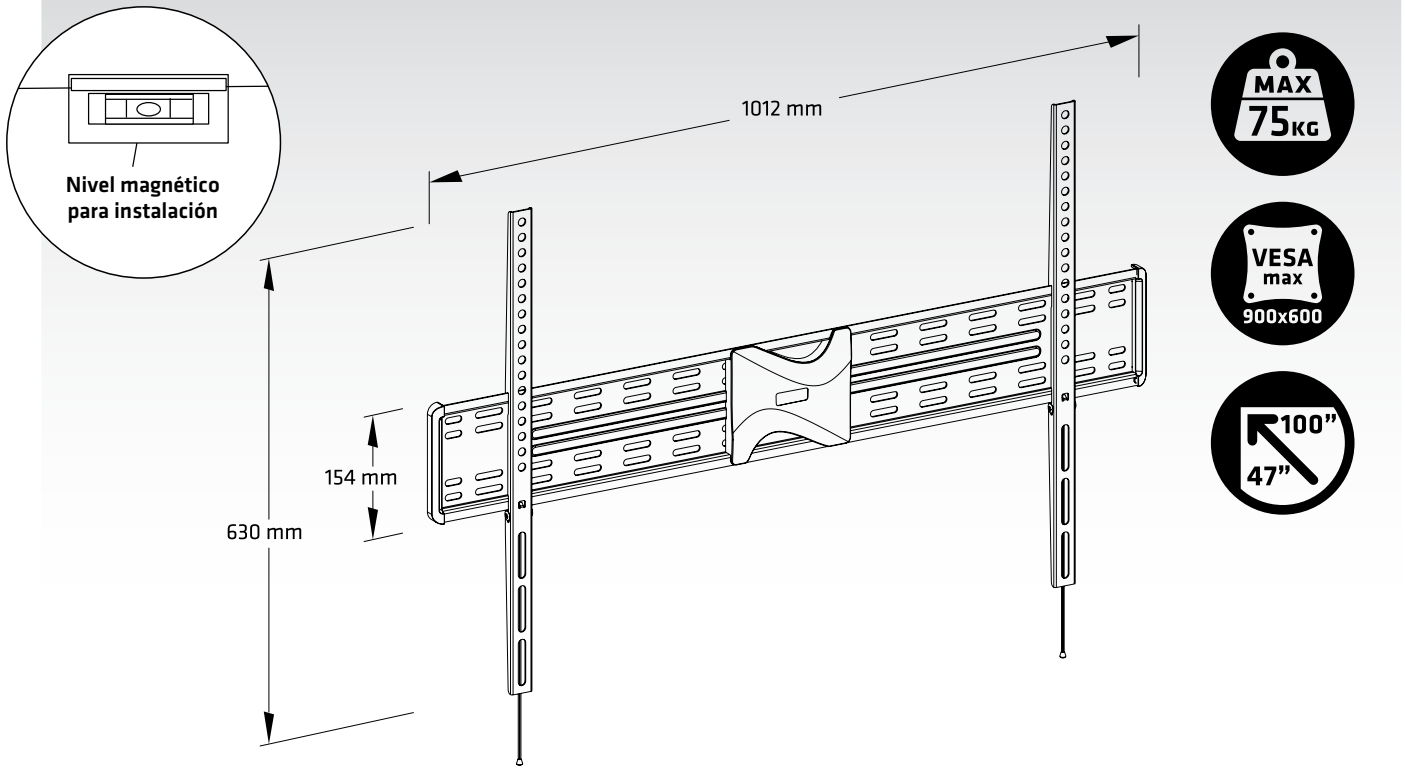

EMBALAJE



Medidas Embalaje:
1030 x 168 x 40 mm